

# **SYMPACK** Komple Çözüm

Tam Otomatik Sürekli Kesim ve Tünel Kombinasyonu

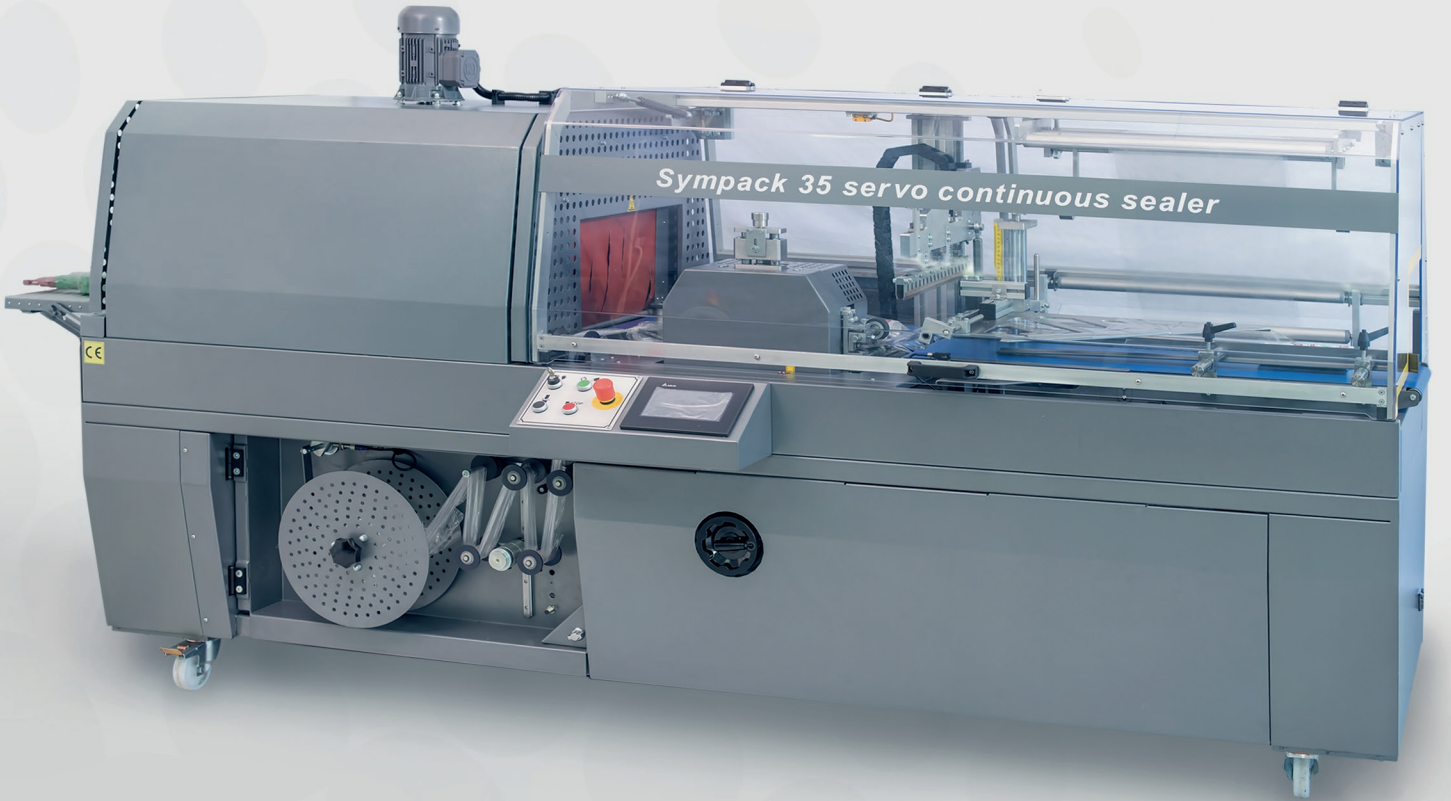

Ultimate®, Park Endüstriyel Ürünler San. Ulus. İç ve Dış Tic. Ltd.'in tescilli markasıdır.

# SYMPACK Komple Çözüm

## Tam Otomatik Sürekli Kesim ve Tünel Kombinasyonu

### AVANTAJLARI

- Entegre tüneliyle az yer kaplayan kompakt ve estetik gövde tasarımı
- Orta-üst kapasitede tam otomatik paketleme için optimum çözüm
- Servo motorlu dik kesim ile hızlı ve kusursuz işlem yeteneği
- Üretim hatlarına doğrudan ve kolayca entegre olabilmeye imkanı
- Hafızaya alınabilen ve geri çağırılabilen ısı ve pozisyon ayarları

### ÖZELLİKLERİ

- Fotosel tespiti ve enkoder kontrolü ile otomatik boy tanıma
- Renkli, dokunmatik ve kullanımı kolay kontrol paneli
- Gerginlik kontrollü ve otomatik ambalaj malzemesi sürme
- Gerginlik kontrollü ve otomatik fire sarma
- Kapatma modunda tünel içi 70 dereceye kadar otomatik soğutma
- Tünelde standart ısı kontrolden bağımsız "acil-durum" ısı kontrol güvenliği
- PLC ve fotosel ile paket besleme aralık sıklığı kontrolü
- Ürün sayacı, toplam ve anlık kapasite okuyabilme
- Profesyonel tip deşarj delik delme kasnakları
- Diamond tip kabin tasarımı ile estetik ve tasarruflu çalışma imkanı
- Tünel konveyöründe hız kontrolü ile ısı işlem süresi ayarlayabilme
- Akıllı dijital ısı kontrol sistemi (PID) ile ısı ve enerji yönetimi
- Yan kanatçıklar ile hava akım kontrolü, invertör ile fan devir kontrol

### KAYNAK SİSTEMİ

- Merkez kaynak sistemi ile düzgün ve doğrusal kaynak çizgisi
- Hassas, kontrollü ve kolayca ayarlanabilen kesme baskı kuvveti
- PID kontrollü ve ekrandan girilebilen kaynak sıcaklık değerleri
- Farklı ambalaj malzemelerinin yapılarına uygun kaynak bıçakları
- Fotosel ile çene altı ürün tespiti ve koruması

### ESNEKLİK

- Farklı ürün ebatlarında ve hız değişimlerinde kolay ayarlama
- Farklı yerel dillere uyumlu dokunmatik ekran
- Reçete (hafıza) uygulaması ile hızlı format değişikliği
- Farklı ambalaj malzemelerini çalışmaya elverişli bıçak yapısı
- Film değişiminde tasarım avantajıyla kolay fire yükleme ve boşaltma
- Alt gövdeye gömülü kolay açılır film çekmecesi ile yer tasarrufu

### OPSİYONEL

- Basınçlı havaya ihtiyaç duymadan çalışabilme imkanı
- Operatör panelinden harici bantları kontrol etme imkanı
- Tünel mil kaldırma sistemi ile PE/POF malzeme varyantlarına uyum
- Tünel konveyörü alternatifleri: Tel örgü, Teflon örgü veya Plastik Modüler

### KALİTE

- Normlara uygunluk onaylı ISO 9001 kalite belgesi
- Mekanik ve elektrik donanımları, güvenilirliği dünya çapında onaylanan markalardır
- CE markası ve en son CE direktiflerine uygun mekanik ve elektrik emniyeti
- Yıpranabilir parçalar dışında 1 yıl boyunca garanti
- Yedek parça stoğu ve satış sonrasında üretici firma desteği
- 5 yıl boyunca üretici firma garantisinde parça tedariki

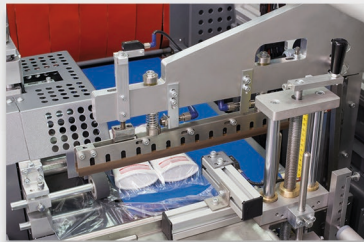
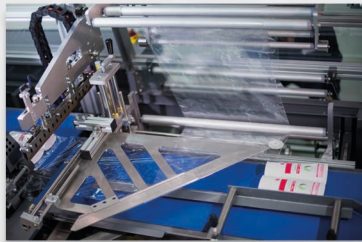
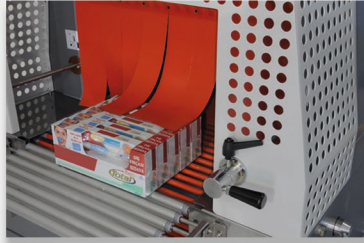
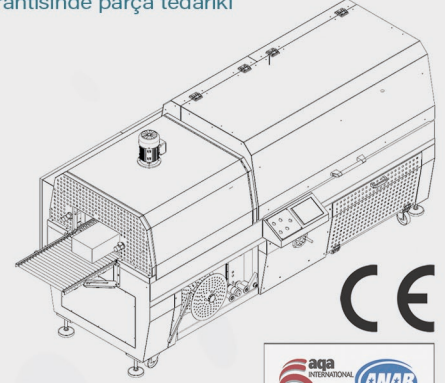
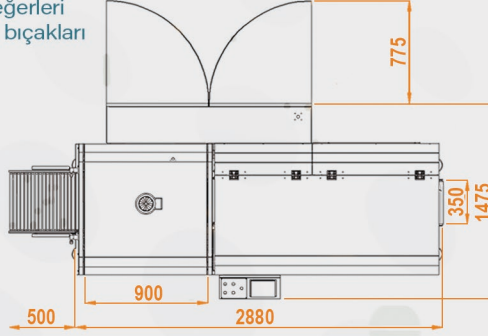
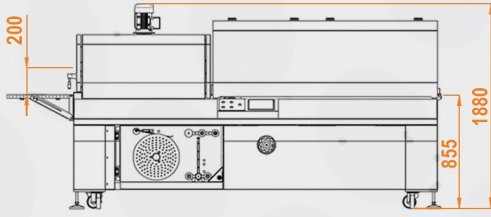

### TEKNİK ÖZELLİKLER

Maksimum Ambalaj Ebatları: E: 330 B: 500 Y: 150mm

Çene Açıklığı: 200mm

Bant Hızı: 0-30 m/dk. ayarlanabilir

Çene Boyu: 420mm

Çalışma Yüksekliği: 855mm (+50mm)

Taşıma Bandı Eni: 350mm

Minimum Paket Genişliği: 50mm

Maksimum Film Bobin Genişliği: 550mm

Film Kalınlığı: 7-40µ "V" Bıçak

Kullanılabilir Film Türleri: POF, PP, PE

Maksimum Rulo Çapı: Ø 270mm

Renk: Gri karışım + RAL7015 + RAL7010

Basınçlı Hava İhtiyacı: Yok

Kurulu Güç: 400V, 19 A, 3 Faz, 50-60 Hz

Tüketim (Maksimum/Ortalama): 14 kW / 8 kW

Boyutlar (EnxBoyxYükseklik): 1475 x 3280 x 1880 mm

Paletli Ebatlar (EnxBoyxYükseklik): 1680 x 3000 x 1710 mm

Ağırlık (Net / Paletli): 690 kg / 810 kg

\* Opsiyonel kavuşma bandı ihtiyaç olduğunda basınçlı hava gereklidir. Hava ihtiyacı: 6 bar, hava tüketimi: 0,5 litre/işlem